

Planet Mikserler Planetary Mixer for Bakery, 40 Lt. - Electronic

SIRA # _____

MODEL # _____

ADI # _____

SIS # _____

AIA # _____

**600275
(MBE40B3)**

Unlu mamuller için 40 Lt planet mikser, elektronik hız ayarı ve ayrıca 3 sabit hız ayarı-40,80,160 rpm; spiral hamur kancası, palet ve çırpma teli; kapasite:15-25 Kg hamur, 20 Kg kıyma ve püre, 60 yumurta; tel emniyet kafesi-3PH

600276 (MBE40B)

Unlu mamuller için 40 Lt planet mikser, elektronik hız ayarı ve ayrıca 3 sabit hız ayarı-40,80,160 rpm; spiral hamur kancası, palet ve çırpma teli; kapasite:15-25 Kg hamur, 20 Kg kıyma ve püre, 60 yumurta; tel emniyet kafesi-1PH

Özellikler

Sıra No.

Unlu mamuller için 40 Lt planet mikser, yoğurma, karıştırma ve çırpma işlemleri için tasarlanmıştır. Ağır hizmet kullanımı için güçlendirilmiş gövdeye ve 18/8 (AISI 302) paslanmaz çelikten 40 litrelik hazneye sahiptir. Güçlendirilmiş transmisyon ve 2200W gücünde güçlü asenkron motor ile donatılmıştır. 3 sabit hız sahiptir (40, 80, 160 dev/dk) ve 30 ila 175 dev/dk arasında elektronik olarak ayarlanabilir hız imkânı sunar.

Kazan algılama sistemi sayesinde, mikser yalnızca kazan ve güvenlik teli düzgün bir şekilde yerleştirildiğinde çalışır. Su geçirmez (IP55) düz yüzeyli dokunmatik butonlu kontrol panelinde 0-59 dakika arasında ayarlanabilir zamanlayıcı bulunur. Döner ve çıkarılabilir tel güvenlik teline sahiptir.

- Yoğurma: hız 1 veya 2 (spiral kanca ile)
- Karıştırma: hız 2 (karıştırma paleti ile)
- Çırpma: hız 3 (çırpıcı ile)

Standart olarak 3 aparat ile birlikte sunulur: spiral kanca, karıştırma paleti ve güçlendirilmiş çırpıcı.

Ana Özellikler

- Unlu mamul ve pasta imalatı için tasarlanmış güçlü profesyonel mikser.
- Dahil aksesuarlar:-Spiral Kanca, Karıştırıcı Palet, güçlendirilmiş Tel Çırpıcı ve 40 Litre'lik kazan.
- Yoğurma hızı: Hamur kancası ile 1.
- Karıştırma hızı: Paletle 2 hız.
- Emulsifiye (homojenize etme) hızı: Çırpıcı ile "3" hızlı.
- Telden emniyet siperliğinin demonte bir oluşu vardır; oluk, mikser çalışırken kazana malzeme ilave edilmesini sağlar; operatör güvenliğini artırır.
- Döner, demonte telden emniyet siperliği temizlik işlemini kolaylaştırır.
- Kazan bir kol vasıtasıyla kaldırılıp indirilir; kazan yukarı kaldırıldığında otomatik olarak kitlenir.
- Su sızdırmaz dokunmatik butonlu kontrol panelinde zamanlayıcı, hız ayarı ve gösterge bulunur.
- Hazne devrildiğinde emniyet cihazı makineyi otomatik olarak durdurur.
- %60 suyla maksimum kapasite: 10 kg un.
- Paslanmaz çelik teli kaplayan dayanıklı BPA içermeyen güvenlik kafesi, unlu mamuller ve pasta hazırlamada kullanıldığında un ve güvenli olmayan toz partiküllerini sınırlar.
- Hazne algılama cihazı, mikserin yalnızca hazne ve sağlam güvenlik ekranı düzgün bir şekilde kurulduğunda ve birlikte konumlandırıldığında açılmasını sağlar.

Konstruksiyon

- Ağır hizmete uygun operasyonlar için güçlendirilmiş gövde, ayaklar ve transmisyon.
- 302 AISI paslanmaz çelik kazan-40 Litre kapasite.
- Elektronik hız varyatörü (30-175 rpm arasında 10 farklı hız seçeneği).
- 3 sabit hızlı: 40, 80 ve 160 rpm.
- Suya karşı korumalı gezginsel dönüş sistemi (Elektrikli kontrol sistemi IP55, tüm makine IP23).
- Güç: 2200 watt.
- Yüksek torklu asenkron motor.
- Dayanıklı güvenlik ekranı ve demonte tel emniyet kafesi, temizlik için çıkarılabilir ve bulaşık makinesinde yıkanabilir.
- Mükemmel denge için ayarlanabilir ayaklar.

Dahil Aksesuarlar

- 1 40 Lt planet mikser için kazan PNC 650128
- 1 40 Lt planet mikser için hamur PNC 653092 kancası
- 1 40 Lt planet mikser için palet PNC 653093
- 1 40 Lt planet mikser için PNC 653127 güçlendirilmiş çırpıcı

Opsiyonel Aksesuarlar

- 40 Lt planet mikser için 20 Lt PNC 650126 □ redüksiyon seti (20 Lt kazan, spiral kanca, palet ve çırpma teli)

Onay: _____

- 40 Lt planet mikser için kazan PNC 650128
- 40 Lt mikser kazanı için sıyrıcı PNC 650186
- 40 Lt planet mikser için hamur kancası PNC 653092
- 40 Lt planet mikser için palet PNC 653093
- 40 Lt planet mikser için ince tip çirpici PNC 653094
- 40 Lt planet mikser için güçlendirilmiş çirpici PNC 653127
- 40/60/80 Lt mikser kazan arabası PNC 653585

Ön

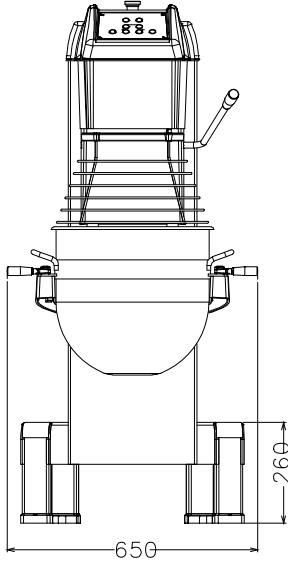

Yan

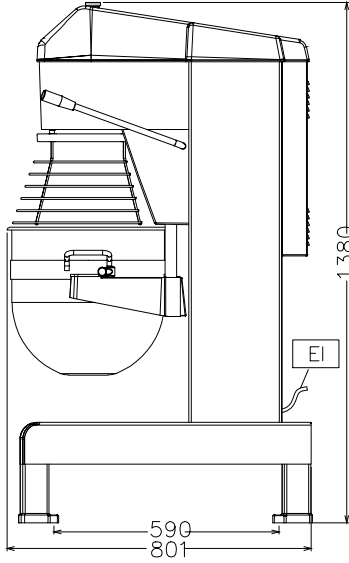

EI = Elektrik bağlantısı

Üst

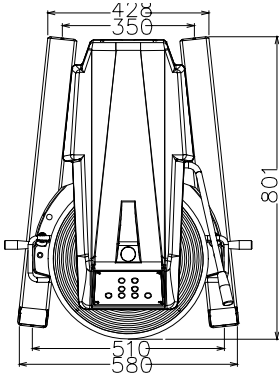
**Elektrik:****Voltaj:**

600275 (MBE40B3)

380-480 V/3 ph/50/60 Hz

600276 (MBE40B)

200-240 V/1N ph/50/60 Hz

Elektrik gücü max:

2.2 kW

Toplam Watt:

2.2 kW

Kapasite:**Performans (...kadar):**

10 kg/Çevrim

Kapasite:

40 Litre

Temel bilgiler:**Dış boyutlar, Genişlik:**

655 mm

Dış boyutlar, Derinlik:

850 mm

Dış boyutlar, Yükseklik:

1370 mm

Ambalajlı ağırlık:

600275 (MBE40B3)

204 kg

600276 (MBE40B)

203 kg

Soğuk suyla hazırlanan hamur:

ISO 9001; ISO 14001 kg ile

Yumurta beyazı:

70 ile Çırpıcı